

Электромагнитные дозирующие насосы LMI серии B7/C7

 **DOSAPRO**

Серия B7:

- Максимальная производительность: 26 л/час
- Максимальное давление: 10.3 Бар

Серия C7:

- Максимальная производительность: 76 л/час
- Максимальное давление: 20.7 Бар

Основные технические характеристики

- Электромагнитный дозирующий насос с механическим приводом мембраны
- Максимальная температура дозируемого химического вещества: 50 °C
- Высота самозаполнения проточной части: 1.5 м
- Точность дозирования: $\pm 2\%$ от установленной производительности
- Регулировка частоты хода плунжера: от 5 до 100 ход./мин
- Регулировка длины хода плунжера: от 0 до 100%
- Рекомендуемый минимум при регулировке: 10%
- Автоматическая остановка насоса по сигналу датчика низкого уровня, на заказ может быть установлен детектор
- Настройка электронного регулирования мощности

Простая надежная конструкция

- Корпус из толстостенного стекловолокна или термoplastика армированного углеволокном с комбинированными металлопластиковыми и магнитными элементами обеспечивает прекрасную устойчивость к вибрациям и ударным нагрузкам на уровне значительно более высокого, чем у аналогичных продуктов других производителей.
- Прочная электропроводка и электрические соединения, аналогичные используемым в автомобилях, обеспечивают дополнительную надежность всей конструкции.

Уникальные особенности конструкции

- В LMI реализован уникальный электромагнитный двигатель в цельнолитом корпусе с симметричным расположением электромагнитных элементов, что обеспечивает долгий срок службы всего агрегата.
- Стандартная комплектация обратным клапаном-инжектором специальной конструкции, не допускающей образования засоров, и гибким соплом-заслонкой.
- Уникальный четырех-функциональный клапан или многофункциональный автоматический перепускной клапан предлагаются как дополнительные экономичные опции для насосов серии LMI.

Широкий спектр применений

- Дозирующая насосная головка и клапана выполнены из PVC, PVDF, Acrylic или нержавеющей сталь 316L, а также имеются модели для дозирования высоковязких полимеров.
- Клапанные шарики из керамики, клапанные седла из Atlas или PTFE.
- Мембраны композитных насосов выполнены из Fluorofilm®, что гарантирует надежность эксплуатации и исключает возможность утечки в широком спектре задач, связанных с дозировкой самых разнообразных химических веществ.

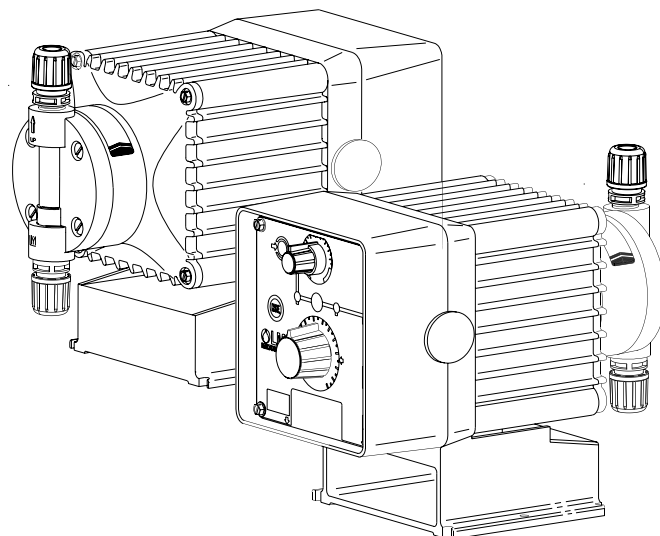

Электромагнитный дозирующий насос LMI серии B7/C7

Полностью герметичный коррозионно-стойкий агрегат, выполненный по IP65

- Кольцеобразный коррозионноустойчивый корпус из полипропилена, армированного стекловолокном, защищает насосный агрегат от воздействия агрессивных хим. реагентов и агрессивной рабочей среды.

Поставляется в комплекте со следующими вспомогательными устройствами

- Дозирующий насос LMI серии B7/C7 поставляется в комплекте с:
 1. обратным клапаном-инжектором,
 2. нижним всасывающим клапаном,
 3. керамическим грузиком,
 4. внешним кабелем линии управления.
- Большинство моделей также идет в комплекте с заводской трубной обвязкой.

Дополнительные устройства

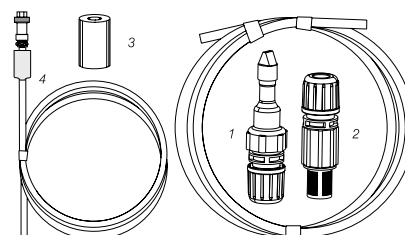

Все насосы идут в комплекте с данными дополнительными устройствами

Технические характеристики

Модель	Подача (л/час) Макс.	Давление (Бар) Макс.	Размер проточной части	Рабочий объем (мл)		Частота		Материал корпуса проточной части/материал уплотнений					Трубные соединения		
				мин	макс	мин	макс	PVC/Aflas	PVDF/Aflas	PVDF/PTFE	Acrylic/Aflas	316L/PTFE ⁽¹⁾	Для высокой вязкости ⁽²⁾	Дюйм.	Метрич.
B71*	6.0	10.3	0.9	0.10	1.00	5	100	398XY	392XY	393XY	390XY	297	85HV	.375"OD	6x8 мм
B72*	9.5	6.9	0.9	0.16	1.58	5	100	398XY	392XY	393XY	390XY	297	85HV	.375"OD	6x8 мм
B73*	17	3.4	1.8	0.28	2.83	5	100	368XY	362XY	363XY	360XY	277	75HV	.375"OD	6x8 мм
B74*	26	2.0	3.0	0.44	4.42	5	100	318XY	312XY	313XY	310XY	27	25HV	.500"OD	9x12 мм
C70*	4.9	20.7	0.9	0.08	0.81	5	100	94S ⁽³⁾	-	-	-	297	-	1/4"NPTm	-
C71*	9.5	10.3	1.8	0.16	1.58	5	100	368XY	362XY	363XY	360XY	277	75HV	.375"OD	6x8 мм
C72*	15	6.9	1.8	0.25	2.52	5	100	368XY	362XY	363XY	360XY	277	75HV	.375"OD	6x8 мм
C73*	30.4	4.1	3.0	0.51	5.05	5	100	318XY	312XY	313XY	310XY	27	25HV	.500"OD	9x12 мм
C74*	76	1.7	6.0	1.26	12.60	5	100	35T/M ⁽⁴⁾	-	32/M	30/M ⁽³⁾	37	-	.500"OD	9x12 мм

* При размещении заказа, необходимо указать код напряжения, используя один из приведенных ниже номеров:

- 1 = 115 В, штепсель US
- 3 = 230 В, штепсель EEC
- 5 = 230 В, штепсель UK
- 7 = 230 В, штепсель CH
- 8 = 115 В, без штепселя

⁽¹⁾ резьбовое соединение 1/4" NPTm

⁽²⁾ 0.500" OD (Внеш. Диам.) / 15x23

⁽³⁾ Посадочные седла из PTFE

⁽⁴⁾ PP/PTFE

X	Y	Описание
	↓	Для кодировки полного набора опций см. сводную таблицу по проточной части
	0	Трубная резьба 1/2" BSP
	2	Дюймовая резьба
	3	Метрическая резьба
	4	Трубная обвязка 6x12 из армированного PVC,
B		Включая 4-х функциональный перепускной клапан
N		Без функционального клапана
S		Включая 4-х функциональный клапан
T		Включая 3-х функциональный клапан

Габаритные размеры

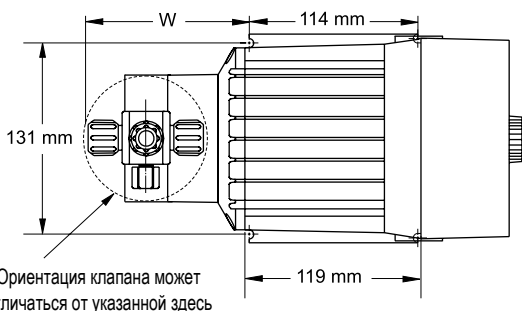
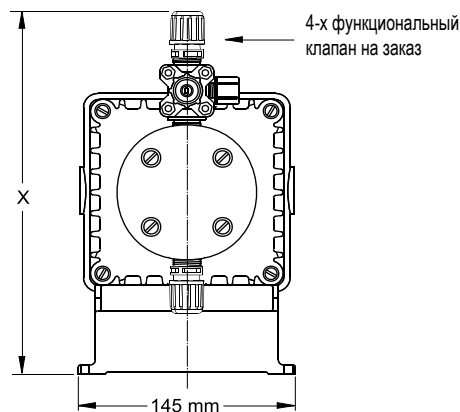
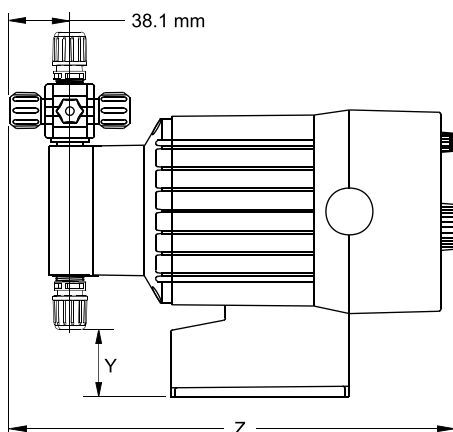

Габаритные размеры*	W	X	Y	Z
Насос без функционального клапана	82.5	216	16.5	272
Насос с функциональным клапаном	115.5	259	16.5	305
Насос с крупногабаритной дозирующей насосной головкой (C74)	107	244	0	295
Насос с проточной частью для дозирования высоковязкой жидкости	90	241	16.5	279
Габаритные размеры упаковки:	Общий вес:			
B = 325 x 235 x 290 мм	B = 6.9 кг			
C = 380 x 235 x 290 мм	C = 8.7 кг			



Дистрибьюторская сеть из более 100 дистрибьюторов, сервисных центров и центров продаж. Координаты нашего представителя по интересующему Вас региону можно найти на нашем сайте:

www.miltonroy-europe.com